

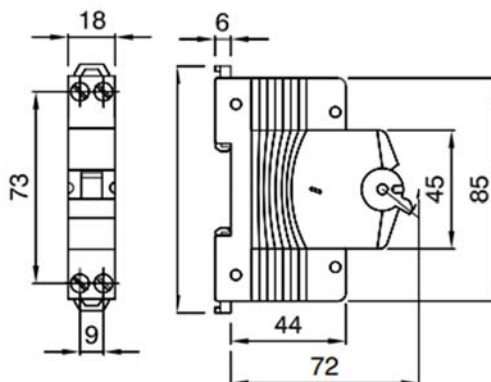

Mini element automat MTC60
Antall poler: 2
Antall moduler: 1
Merkestrøm: 16A
Karakteristikk: B
Merkespenning: 230V
Elnr: 1612863

Standard;	EN 60898, EN 60947-2	Frekvens (Hz)	50/60 Hz
Bryte kapasitet EN 60898 230V (Icn)	6000A	Bryte kapasitet EN 60898 230V (Ics)	1 x Icn
Bryte kapasitet EN 60947-2 230V (Icu)	7,5 kA	Bryte kapasitet EN 60947-2 (Ics)	100% Icu
Isolasjonsspenning	500 V	Nominell impulsstøtspenning	4 kV
Minimum drift spenning	12VAC/DC	Maks driftsspenning	440VAC/220VDC
Antall inn/utkoblinger elektrisk	10 000	Antall inn/utkoblinger mekanisk	20 000
Tverrsnitt enleder kabel	$\leq 1 \times 16 - \leq 1 \times 10 + 1 \times 6 \text{ mm}^2$	Tverrsnitt fleksibel kabel	$\leq 1 \times 10 - \leq 2 \times 6 \text{ mm}^2$
Tiltrekningsmoment	1,2Nm	Driftstemperatur	-25 til +60° C
Lagringstemperatur	-40 til + 70° C	Electrocod	1411

Dimensjon



Standarder/godkjenninger



Fabrikant
 GEWISS S.p.A. Via A. Volta, 1
 24069 Cenate Sotto - Bergamo - Italy tel.
 +39 035 94 61 11 fax +39 035 94 69 09

Malthe Winje Automasjon AS
 Haukeliveien 48,
 1415 Oppegård
 www.mwg.no

Data, mål, design og bilder som vises over er beregnet for informasjon og kan endres uten forvarsel.